



# 1. Tenda a rullo

Ingombri tenda (millimetri)

Le tipologie di supporti (MIN-MED-BIG-MAX) possono variare a seconda delle dimensioni della tenda e del peso del tessuto scelto, per garantire stabilità e resistenza alla struttura.

## Ingombri supporti **MIN** / L max 140 x H max 160 cm

ATTACCHI DI SERIE: POSSIBILITÀ DI MONTAGGIO A SOFFITTO E/O PARETE.

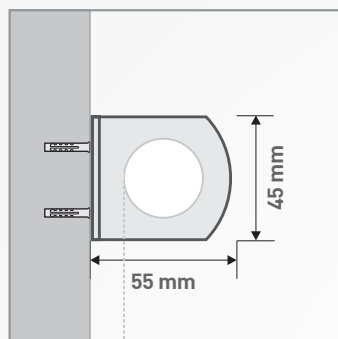

VISTA DI LATO:  
Attacco a parete.

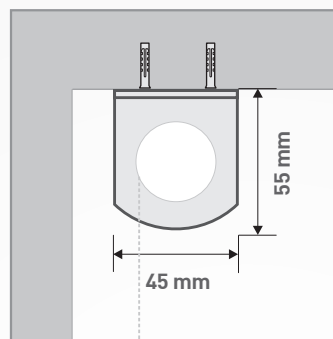

VISTA DI LATO:  
Attacco a soffitto.

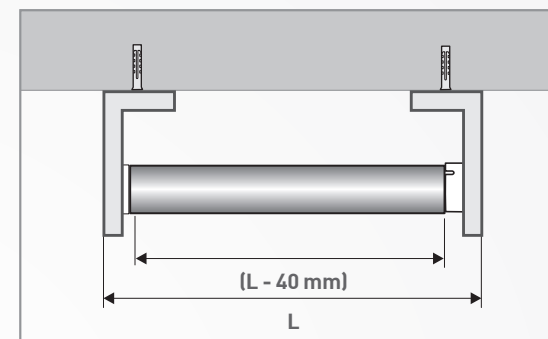

VISTA DALL'ALTO: Solo per sistema a catena.  
Ingombro telo: sottrarre 40 mm dalla larghezza.

## Ingombri supporti **MED** / L max 200 x H max 220 cm

ATTACCHI DI SERIE: POSSIBILITÀ DI MONTAGGIO A SOFFITTO E/O PARETE.

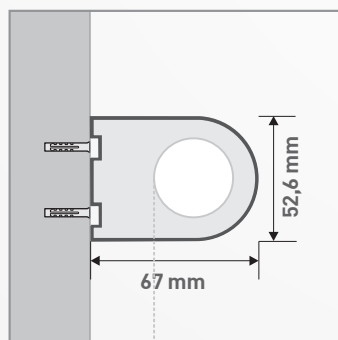

VISTA DI LATO:  
Attacco a parete.

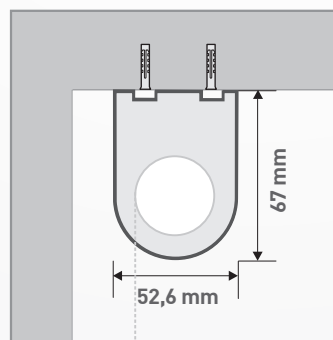

VISTA DI LATO:  
Attacco a soffitto.

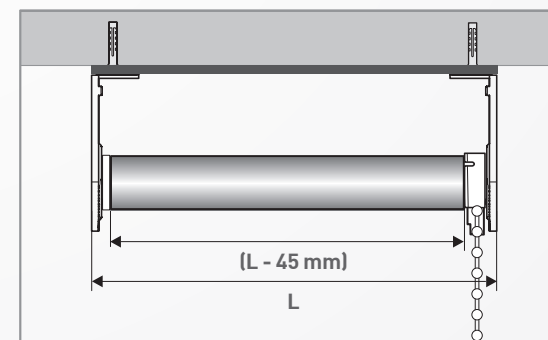

VISTA DALL'ALTO:  
Ingombro telo: sottrarre 45 mm dalla larghezza.



# 2. Tenda a rullo

Ingombri tenda (millimetri)

Le tipologie di supporti (MIN-MED-BIG-MAX) possono variare a seconda delle dimensioni della tenda e del peso del tessuto scelto, per garantire stabilità e resistenza alla struttura.

## Ingombri supporti **BIG**/ L max 250 x H max 300 cm

ATTACCHI DI SERIE: POSSIBILITÀ DI MONTAGGIO A SOFFITTO E/O PARETE.

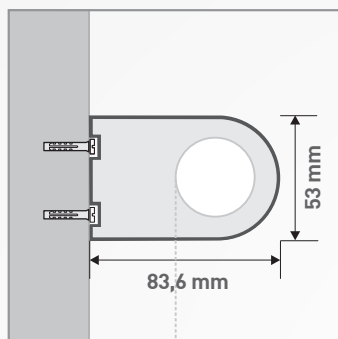

VISTA DI LATO:  
Attacco a parete.

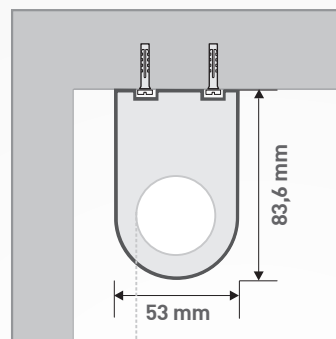

VISTA DI LATO:  
Attacco a soffitto.

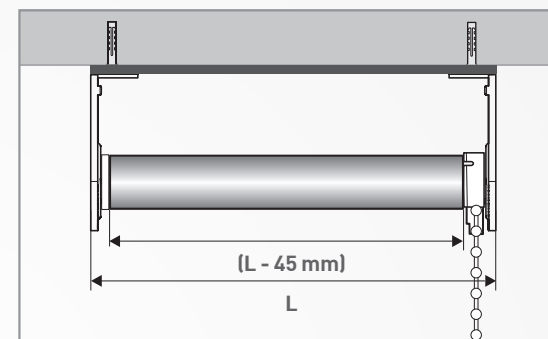

VISTA DALL'ALTO:  
Ingombro telo: sottrarre 45 mm dalla larghezza.

## Ingombri supporti **MAX**/ L max 400 x H max 400 cm

ATTACCHI DI SERIE: POSSIBILITÀ DI MONTAGGIO A SOFFITTO E/O PARETE.

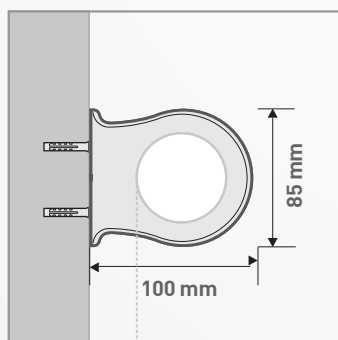

VISTA DI LATO:  
Attacco a parete.

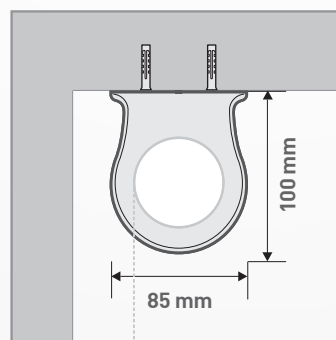

VISTA DI LATO:  
Attacco a soffitto.

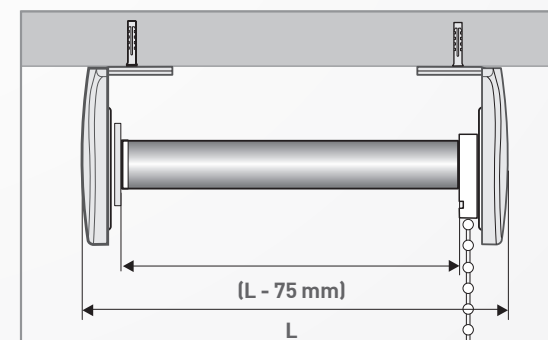

VISTA DALL'ALTO:  
Ingombro telo: sottrarre 75 mm dalla larghezza.